

PRONOVA 510



*Packaging the way you want it
Flexible, cost-efficient & convenient*

Die Verpackungsmaschine Pronova 510 ist eine äußerst vielseitige Maschine. Sie arbeitet automatisch und ohne Bewegungen. Die Joker®-Beutel werden im Verlauf der Befüllstrecke geöffnet und befüllt. Nach der Befüllung werden die Beutel verschweißt und voneinander getrennt. Überwiegend ist eine manuelle Befüllung angedacht. Aber auch für einfachere Linienanwendungen mit automatischer Befüllung sind realisierbar.

Die 510 öffnet mehrere Beutel gleichzeitig und verschließt die Beutel nach dem Befüllen automatisch. Durch Lösen von zwei Knöpfen können Sie die Beutelöffnung sofort und sehr einfach ändern und an die Größe und Form des Produkts anpassen - von Anfang an schmal und dünn bis zu einer breiten rechteckigen Öffnung.

Befülloptionen

Für die manuelle Befüllung bieten wir die 510 mit Arbeitstisch und Kisten zum Entladen an.

Die 510 ist bestens vorbereitet für die vollautomatische Befüllung und kann problemlos in bestehende Produktionseinheiten integriert werden und verschiedene Füllstationen wie Waagen, Zähler etc.

SPS-System

Die Maschine ist mit einem SPS-System ausgestattet. Das Bedienfeld liefert alle notwendigen Maschineninformationen und sein Touch-Button-Display mit universellen Symbolen ist sehr bedienerfreundlich.

Flexibilität

- Vielseitiges Design: Einfache Anpassung an Produkte und Bedarf.
- Befüllbereich kann bis zu 5 m lang sein.
- Beutelbreite: 50 - 800 mm.
- Beuteleigenschaften: wiederverschließbar, Perforation, Aufhänger, Löcher, Header etc.
- Beutelmateriale: PE, PP, Laminate.

Standardfunktionen

- Beutelvorwahlzähler
- Automatische Stopposition bei Beutelzuführung
- Geschwindigkeitskontrolle

Optionen

- Fußpedal für Start/Stop
- Arbeitstisch
- Luftevakuierung
- Imprinter
- Verdichtungsinheit
- Etikettierer

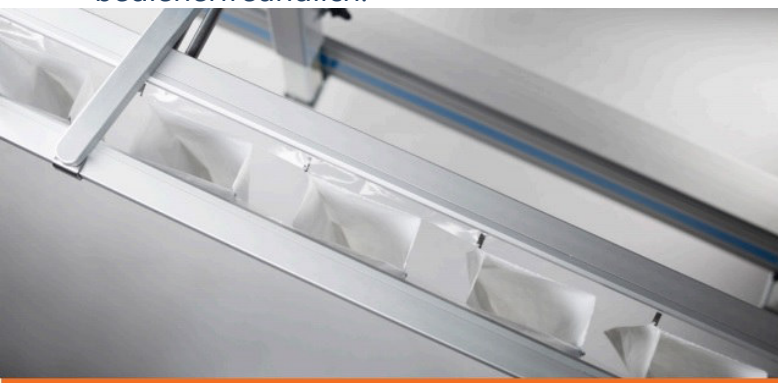

Technische Spezifikation

Die Länge der Öffnungsarme kann, je nach Befüllmethode, zwischen 1 – 5 Meter betragen.

Die Beutel können bis zu einem Gewicht von 300-400 g ohne Unterstützung frei hängen pro 100 mm Beutelbreite. Für schwerere Produkte empfehlen wir ein Unterstützungsband.

510 standard

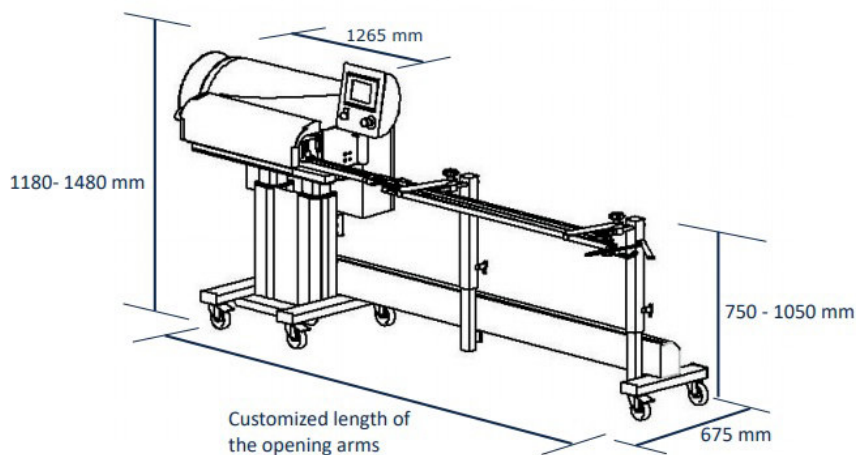

510 with work table

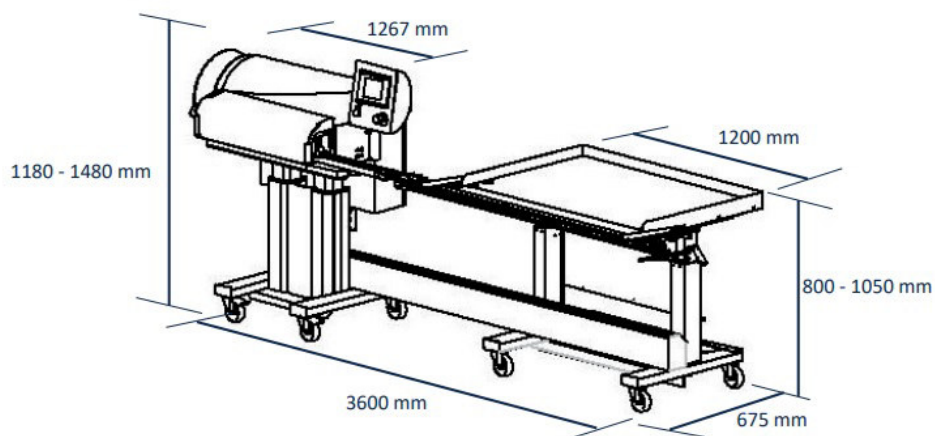

Technische Daten Pronova 510

Maschinengewicht:	200 kg
Standard Schweißgeschwindigkeit:	9 m/min
Leistung:	1,2 kW
Stromversorgung:	230 V 1/N/PE
Druckluft:	6 bar, trocken

Qualität & Sicherheit

Das Pronova Verpackungssystem steht für Qualität, Sicherheit. Jeder Teil des Geschäfts entspricht den festgelegten Standards nach ISO 9001 seit Beginn der Konstruktion und Produktion von Maschinen und Verpackungen bis hin zu Lieferung, Service, Bildung und Unterstützung. Unsere Kunststofffabrik ist zertifiziert in nach ISO 22000. Alle Maschinen sind CE-gekennzeichnet. Die Verpackungsmaschinen von Pronova sind ausgelegt mit wenigen Teilen in Bewegungen und mit einer Einfachheit, die es einfach sie zu bedienen und instand zu halten. Das Schweißgerät ist leicht zu demontieren ohne den Einsatz von Hilfsmittel. Unsere Distributoren und Lizenznehmer auf der ganzen Welt versorgen Sie mit Maschinen und Materialien, und sie sind gut geschult für die Installation, Schulung und Service unserer Maschinen.



Heiko Schätzchen
Handelsgesellschaft
Am Wald 33a
23923 Selmsdorf
Tel. +49 38823 54693
info@h-schaetzchen.com

PRONOVA
PACKAGING SYSTEMS



CERTIFIED
ISO 9001
Quality management systems



CERTIFIED
ISO 22000
Food safety
management systems

